



ELENCO PARTI

ELEMENTO	QTÀ	NUMERO PARTE
1	1	F-AM2L-01
2	3	F-AM2L-00

Saldare riempiendo a filo della piastra  
Se necessario molare a livello

Ø9,0 PASS.

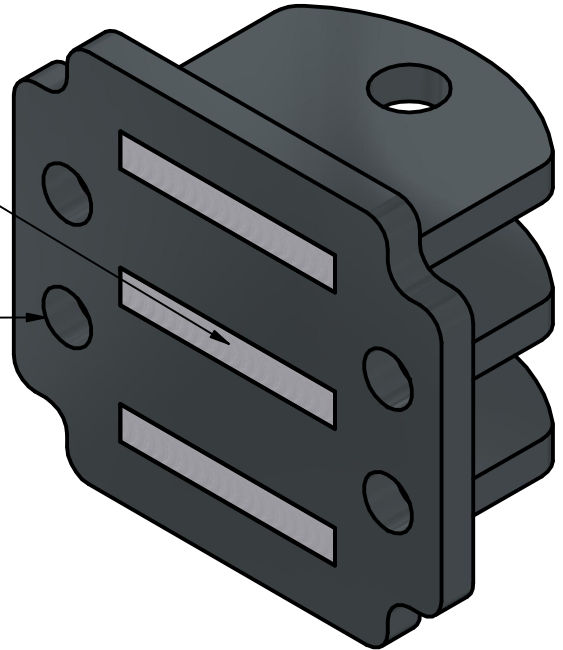

1  
2

Ø11,0 PASS.

Foro per perno di accoppiamento da 10mm.  
Inserire una barra piatta o una testa snodo  
in uno dei due piani orizzontali ed imperniare  
con una vite M10.

Fori per viti M8.

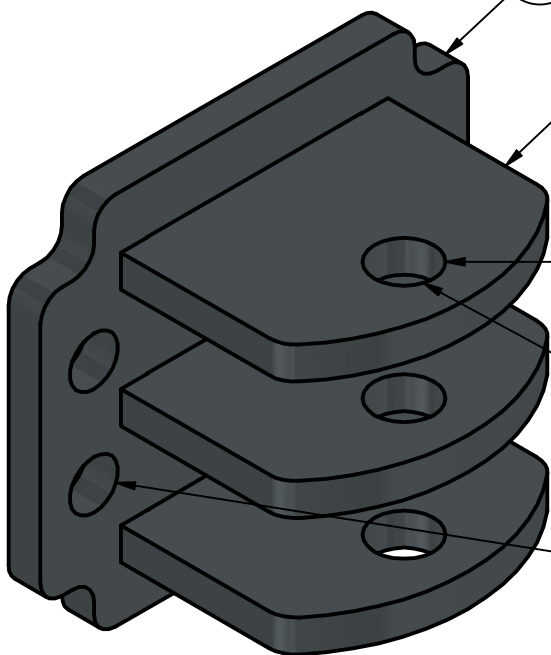

Tolleranze non indicate pari a ±0,1mm  
Fattori di scala non indicati 1:1 su foglio A4

Progettato da Alessio Spachtholz	Controllato da A.Spachtholz	Approvato da A.Spachtholz	Data 09/02/2024	Data 26/10/2023	
Alessio Spachtholz			Accoppiatore due livelli: assemblaggio		
			F-AM2L	Edizione 1.1	Foglio 1 / 2



# Fissaggi al rotabile:

Tutte le viti di fissaggio sono M8

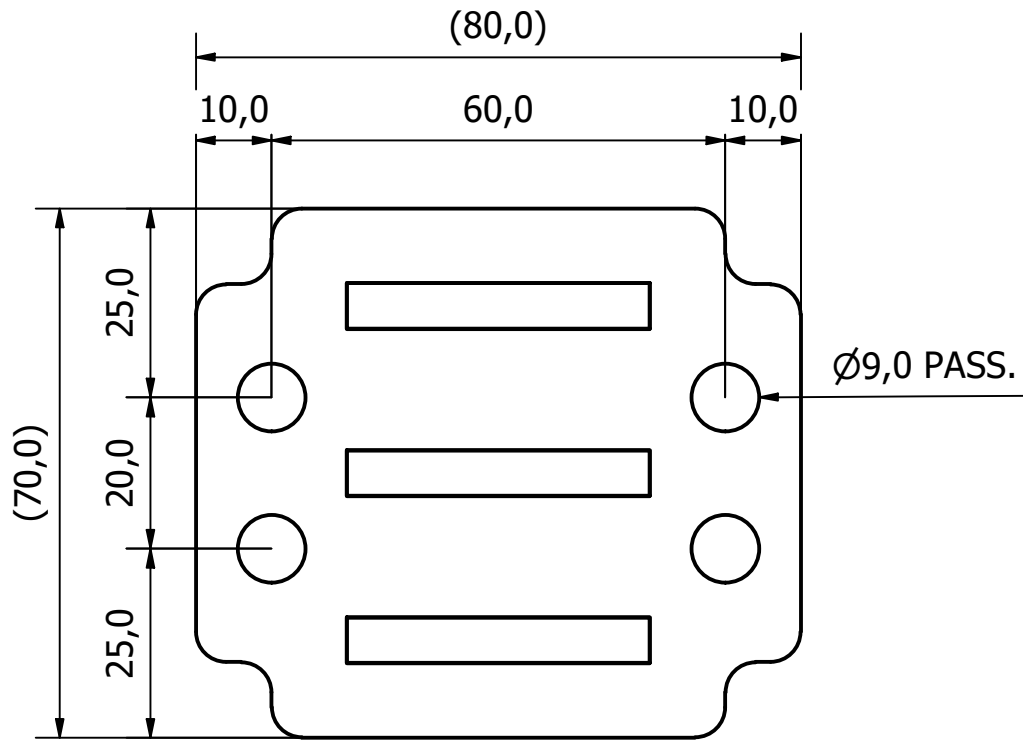

Progettato da Alessio Spachtholz	Controllato da A.Spachtholz	Approvato da A.Spachtholz	Data 09/02/2024	Data 26/10/2023	
Alessio Spachtholz			Accoppiatore due livelli: assemblaggio		
			F-AM2L	Edizione 1.1	Foglio 2 / 2